

---

# DEWALT®

---

Obrázek 1

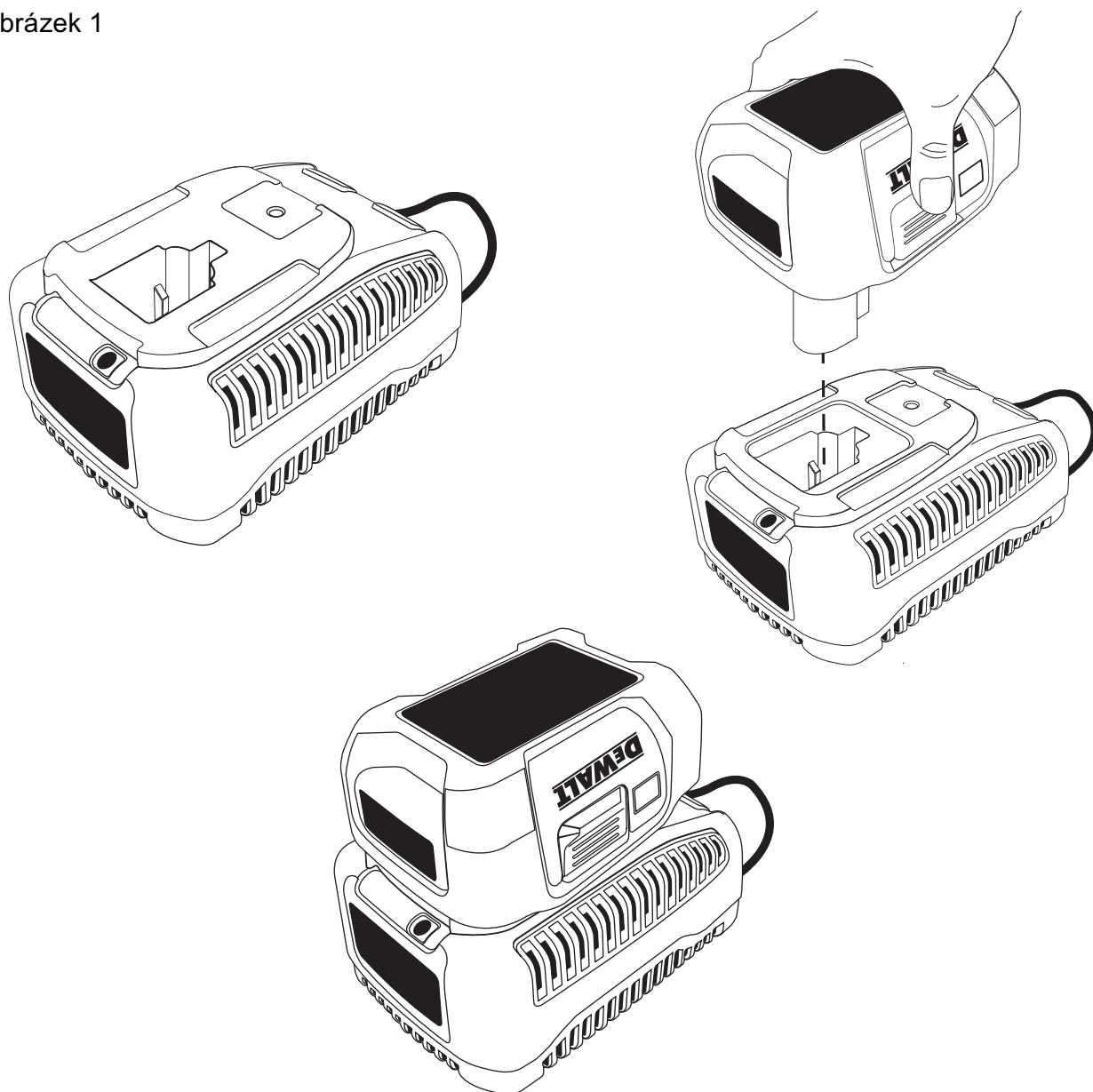

Obrázek 2

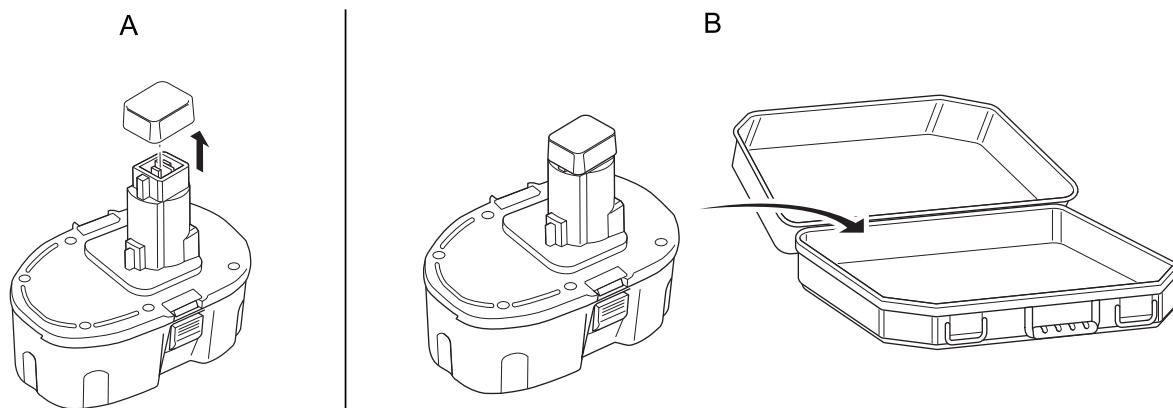

## Blahopřejeme vám!

Zvolili jste si nářadí značky DEWALT. Roky zkušeností, důkladný vývoj výrobků a inovace vytvořily ze společnosti DEWALT jednoho z nejspolehlivějších partnerů pro uživatele profesionálního elektrického nářadí.

## Technické údaje

		DE9135	
Napájecí napětí	$V_{AC}$	230	
Výstupní napětí	$V_{DC}$	7,2–18	
Typ akumulátoru		NiCd, NiMH, Li Ion	
Nabíjecí proud			
jmenovitý	A	3	
ekvalizační režim	mA	100	
udržovací režim	mA	0	
Doba nabíjení			
akumulátory 1,3 Ah	min	26	
akumulátory 2,0 Ah	min	40	
akumulátory 2,6 Ah	min	52	
akumulátory 3,0 Ah	min	60	
Hmotnost	kg	0,62	

### Pojistky:

Nářadí 230 V 10 A v napájecí síti

## Pojmy: Bezpečnostní pokyny

Níže uvedené pojmy popisují stupeň závažnosti každého označení. Přečtěte si pozorně návod k použití a věnujte pozornost těmto symbolům.



**NEBEZPEČÍ:** Označuje bezprostředně hrozící rizikovou situaci, která, není-li jí zabráněno, **povede** ke vzniku **vážného nebo smrtelného zranění**.



**VAROVÁNÍ:** Označuje potenciálně hrozící rizikovou situaci, která, není-li jí zabráněno, **může** vést ke vzniku **vážného nebo smrtelného zranění**.



**UPOZORNĚNÍ:** Označuje potenciálně hrozící rizikovou situaci, která, není-li jí zabráněno, **může** vést ke vzniku **lehkého nebo středně vážného zranění**.

**UPOZORNĚNÍ:** Spolu s bezpečnostním varovným symbolem označuje potenciálně hrozící rizikovou situaci, která, není-li jí zabráněno, **může** vést ke vzniku **hmotných škod**.



Upozorňuje na riziko úrazu způsobeného elektrickým proudem.



Upozorňuje na riziko vzniku požáru.

## ES Prohlášení o shodě



DE9135

Společnost DEWALT tímto prohlašuje, že výrobky popisované v technických údajích splňují požadavky následujících norem: 2004/108/CE; 2006/95/CE; EN 60335; EN 60366; EN 55014-1, EN 55014-2, EN 61000-3-2; EN 61000-3-3.

V případě zájmu o podrobnější informace, kontaktujte prosím společnost DEWALT na níže uvedené adrese nebo na adrese uvedené na konci tohoto návodu.

Tento výrobek nesmí být uveden do provozu, pokud není zajištěno, že akumulátor, který bude připojen k této nabíječce odpovídá normě 98/37/EC (do 28. prosince 2009); 2006/42/EC (od 29. prosince 2009) (označení symbolem CE na akumulátoru, respektive na elektrickém nářadí).

Níže podepsaná osoba je odpovědná za sestavení technických údajů a provádí toto prohlášení v zastoupení společnosti DEWALT.

Horst Grossmann

Viceprezident vývoje a konstrukce výrobku  
DEWALT, Richard-Klinger-Straße 11,  
D-65510, Idstein, Německo  
15.10.07



**VAROVÁNÍ!** Přečtěte si veškeré pokyny. Nedodržení níže uvedených pokynů může mít za následek úraz elektrickým proudem, vznik požáru nebo vážné poranění.

## TYTO POKYNY USCHOVEJTE

### Důležité bezpečnostní pokyny pro všechny nabíječky

**TYTO POKYNY USCHOVEJTE:** Tento návod obsahuje důležité bezpečnostní pokyny a pokyny pro obsluhu nabíječky DE9135.

- Před použitím nabíječky si přečtěte všechny pokyny a výstražná upozornění nacházející se na nabíječce, akumulátoru a na výrobku, který tento akumulátor používá.



**NEBEZPEČÍ:** Nebezpečí smrtelného úrazu elektrickým proudem. Na nabíjecích svorkách nabíječky je napětí 230 V. Neprovádějte zkoušku vodivými předměty. Mohlo by dojít k úrazu elektrickým proudem.



**VAROVÁNÍ:** Nebezpečí úrazu elektrickým proudem. Dbejte na to, aby se do nabíječky nedostala žádná tekutina. Mohlo by dojít k úrazu elektrickým proudem.



**UPOZORNĚNÍ:** Riziko popálení. Abyste snížili riziko úrazu, nabíjejte pouze nabíjecí akumulátory DEWALT. Ostatní typy akumulátorů mohou prasknout, což může vést ke vzniku zranění nebo hmotných škod.



**UPOZORNĚNÍ:** V určitých podmínkách, kdy je nabíječka připojena k napájecímu napětí, může dojít ke zkratování nabíjecích kontaktů uvnitř nabíječky cizími předměty. Cizí vodivé předměty a materiály, jako jsou ocelová vlna (drátěnka), hliníkové fólie nebo jakékoliv částičky kovu, se nesmí dostat do vnitřního prostoru nabíječky. Není-li v nabíječce vložen akumulátor, vždy ji odpojte od sítě. Dříve než budete provádět čištění nabíječky, odpojte ji od sítě.

- **NEPOKOUŠEJTE se nabíjet akumulátor pomocí nabíječek, které nejsou uvedeny v tomto návodu.** Nabíječka a akumulátor jsou vyrobeny tak, aby bylo umožněno jejich vzájemné použití.

- **Tyto nabíječky nejsou určeny k použití s jinými typy akumulátorů, než jsou nabíjecí akumulátory DEWALT.** Jakékoliv jiné použití může vést ke způsobení požáru nebo k úrazu elektrickým proudem.
- **Nevystavujte nabíječku působení deště nebo sněhu.**
- **Při odpojování nabíječky vždy vytáhněte zástrčku ze zásuvky a netahejte za napájecí kabel.** Tímto způsobem zabráníte poškození zástrčky a napájecího kabelu.
- **Ujistěte se, zda je napájecí kabel veden tak, abyste po něm nešlapali, nezakopávali o něj a aby nedocházelo k jeho poškození nebo nadměrnému zatížení.**
- **Není-li to naprosto nutné, nepoužívejte prodlužovací kabel.** Použití nesprávného prodlužovacího kabelu by mohlo vést ke způsobení požáru nebo k úrazu elektrickým proudem.
- **Nepokládejte na nabíječku žádné předměty a neumísťujte nabíječku na měkký povrch, na kterém by mohlo dojít k zablokování ventilačních drážek, což by způsobilo nadměrné zvýšení teploty uvnitř nabíječky.** Umístěte nabíječku na taková místa, která jsou mimo dosah zdrojů tepla. Odvod tepla z nabíječky je prováděn přes drážky v horní a spodní části krytu nabíječky.
- **Nepoužívejte nabíječku s poškozeným napájecím kabelem nebo s poškozenou zástrčkou** — zajistěte okamžitou výměnu poškozených částí.
- **Nepoužívejte nabíječku, došlo-li k prudkému nárazu do nabíječky, k jejímu pádu nebo k jejímu poškození jiným způsobem.** Předejte je autorizovanému servisu.
- **Nepokoušejte se o demontáž nabíječky; musí-li být provedena oprava, svěťte tuto opravu autorizovanému servisu.** Nesprávné smontování nabíječky může vést ke způsobení požáru nebo k úrazu elektrickým proudem.
- **Před čištěním nabíječku vždy odpojte od elektrické sítě.** Tímto způsobem omezíte riziko úrazu elektrickým proudem. Vyjmutí akumulátoru riziko úrazu nesnižuje.
- **NIKDY se nepokoušejte spojit dvě nabíječky společně.**

- **Nabíječka je určena pro použití se standardním napětím elektrické sítě 230 V. Nepokoušejte se nabíječku použít s jiným napájecím napětím.** To se nevztahuje na nabíječky do automobilů.

### TYTO POKYNY USCHOVEJTE

## Důležité bezpečnostní pokyny pro všechny akumulátory

Při objednávání náhradních akumulátorů se ujistěte, zda jste do objednávky napsali katalogové číslo akumulátoru a také jeho napájecí napětí. Porovnejte informace uvedené v tabulce na konci tohoto návodu, abyste se ujistili o kompatibilitě nabíječek a akumulátorů.

Po vyjmutí z obalu není akumulátor zcela nabit. Před použitím akumulátoru a nabíječky si přečtěte níže uvedené bezpečnostní pokyny. Při nabíjení potom postupujte podle uvedených pokynů.

### PŘEČTĚTE SI VŠECHNY POKYNY

- **Nenabíjejte a nepoužívejte akumulátor ve výbušném prostředí, jako jsou například prostory s výskytem hořlavých kapalin, plynů nebo prašných látek.** Jiskření při vkládání nebo vyjímání akumulátoru z nabíječky může způsobit vznícení prachu nebo výparů.
- Akumulátory nabíjejte pouze v nabíječkách DEWALT.
- Dbejte na to, aby **NEDOŠLO** k postříkání nebo ponoření akumulátoru do vody nebo do jiné kapaliny.
- **Neskladujte a nepoužívejte nářadí a akumulátory na místech, kde může teplota dosáhnout nebo překročit 40°C (jako jsou venkovní boudy nebo kovové budovy v létě).**



**NEBEZPEČÍ:** Nebezpečí smrtelného úrazu elektrickým proudem. Nikdy se nepokoušejte z jakéhokoliv důvodu rozebrat akumulátor. Dojde-li k prasknutí nebo poškození obalu akumulátoru, nevkládejte tento akumulátor do nabíječky. Mohlo by dojít k úrazu elektrickým proudem. Poškozené akumulátory by měly být vráceny do autorizovaného servisu, kde bude zajištěna jejich recyklace.



**VAROVÁNÍ:** Nikdy se nepokoušejte z jakéhokoliv důvodu rozebrat akumulátor. Dojde-li k prasknutí nebo poškození obalu akumulátoru, nevkládejte tento akumulátor do nabíječky. Dávejte pozor, aby nedošlo k rozdrčení, pádu nebo jinému poškození akumulátoru. Nepoužívejte akumulátor nebo nabíječku, došlo-li k prudkému nárazu, pádu, přetížení nebo poškození těchto výrobků jiným způsobem (například propíchnutí hřebíkem, náraz kládívem, rozšlápnutí atd.). Poškozené akumulátory by měly být vráceny do autorizovaného servisu, kde bude zajištěna jejich recyklace.



**UPOZORNĚNÍ:** **Není-li nářadí používáno, při odkládání postavte nářadí na stabilní povrch tak, aby nemohlo dojít k jeho pádu.** Některá nářadí s rozměrným akumulátorem zůstanou na takovém akumulátoru stát ve vzpřímené poloze, ale snadno může dojít k jejich převržení.

### SPECIFICKÉ BEZPEČNOSTNÍ POKYNY PRO AKUMULÁTORY TYPU NiCd NEBO NiMH

- **Nespalujte akumulátory, i když jsou značně poškozeny nebo zcela opotřebené.** Akumulátor může v ohni explodovat.
- **Při extrémním namáhání nebo při vysokých teplotách může docházet k malým únikům kapaliny z akumulátoru.** To není známkou poruchy. Dojde-li ovšem k poškození vnějšího obalu akumulátoru:
  - a. a dojde-li k potřísnění vaší pokožky kapalinou z takového akumulátoru, ihned zasažené místo několik minut omývejte mýdlem a vodou.
  - b. a kapalina z akumulátoru se dostane do vašich očí, okamžitě je začněte vyplachovat čistou vodou po dobu minimálně 10 minut a ihned vyhledejte lékařskou pomoc. (**Poznámka pro lékaře:** Kapalina je 25 - 35% roztok hydroxidu draselného.)

### SPECIFICKÉ BEZPEČNOSTNÍ POKYNY PRO AKUMULÁTORY TYPU Li-Ion

- **Nespalujte akumulátory, i když jsou značně poškozeny nebo zcela opotřebené.** Akumulátor může v ohni

explodovat. Při spalování akumulátorů typu Li-Ion dochází k vytváření toxických výparů a uvolňování částic materiálů.

- **Dojde-li k potřísnění pokožky kapalinou z akumulátoru, ihned zasažené místo omyjte mýdlem a vodou.** Dostane-li se vám kapalina z akumulátoru do očí, vyplachujte otevřené oči vodou zhruba 15 minut nebo po dobu, dokud podráždění neustane. Je-li nutné lékařské ošetření, elektrolytem akumulátoru je směs tekutých organických uhličitánů a solí lithia.
- **Otevřené články akumulátoru uvolňují látky způsobující podráždění dýchacích cest.** Zajistěte přísun čerstvého vzduchu. Přetrvávají-li uvedené symptomy, vyhledejte lékařské ošetření.



**VAROVÁNÍ:** Riziko popálení. Je-li kapalina akumulátoru vystavena jiskření nebo otevřenému plamenu, může dojít k jejímu vznícení.

## Ochranná krytka akumulátoru (obr. 2)

Ochranná krytka slouží k ochraně kontaktů nepoužívaného akumulátoru. Pokud by nebyla tato krytka nasazena, mohlo by dojít ke zkratování kontaktů akumulátoru kovovými předměty a tím k jeho poškození nebo ke vzniku požáru.

1. Před vložením akumulátoru do nabíječky nebo do nářadí z něj odstraňte ochrannou krytku (obr. 2A).
2. Po vyjmutí akumulátoru z nabíječky nebo z nářadí nasadte ihned na kontakty ochrannou krytku (obr. 2B).



**VAROVÁNÍ:** Před uložením nebo před přenášením odpojeného akumulátoru se ujistěte, zda má nasazenu ochrannou krytku.

## Štítky na nabíječce a na akumulátoru

Vedle piktogramů uvedených v příručce mohou štítky na nabíječce a akumulátorech obsahovat následující piktogramy:



Před použitím si přečtěte návod k obsluze.



Nabíjení akumulátoru.



Akumulátor nabit.



Vadný akumulátor.



Prodleva zahřátý/studený akumulátor.



Neprovádějte zkoušku vodivými předměty.



Poškozené akumulátory nenabíjejte.



Používejte pouze akumulátory DEWALT, jiné typy mohou explodovat, způsobit úraz a hmotné škody.



Zabraňte styku akumulátoru s vodou.



Poškozené kabely ihned vyměňte.



Nabíjejte pouze v rozmezí teplot od 4 °C do 40 °C.



Likvidaci akumulátorů provádějte s ohledem na životní prostředí.



Akumulátory typu NiMH, NiCd+ a Li-Ion nikdy nespalujte.



Nabíjí akumulátory NiMH a NiCd.



Nabíjí akumulátory Li-Ion.



Doba nabíjení je uvedena v technických údajích.

## UMÍSTĚNÍ DATOVÉHO KÓDU

Datový kód, který také obsahuje rok výroby, je vytištěn na spodním krytu pod štítkem se jmenovitými údaji!

Příklad:

2007 XX XX  
Rok výroby

## Nabíječky

Před použitím nabíječky zajistěte, aby si obsluha přečetla všechny bezpečnostní pokyny.

## Postup nabíjení



**NEBEZPEČÍ:** Nebezpečí smrtelného úrazu elektrickým proudem. Na nabíjecích svorkách nabíječky je napětí 230 V. Neprovádějte zkoušku vodivými předměty. Nebezpečí úrazu elektrickým proudem.

1. Před vložením akumulátoru do nabíječky zapojte napájecí kabel nabíječky do zásuvky elektrické sítě.
2. Do nabíječky vložte akumulátor. Červená kontrolka (nabíjení) začne blikat a proces nabíjení bude zahájen.
3. Ukončení nabíjení bude indikováno nepřetržitým svícením červeného indikátoru. Akumulátor je zcela nabit a může být okamžitě použit nebo může zůstat v nabíječce.

## Průběh nabíjení

Stav nabití akumulátoru je podrobně popsán v tabulce níže.

Stav nabití	
nabíjení	-----
zcela nabito	_____
prodleva zahřátý/studený akumulátor	-----
akumulátor vyměňte	.....
závada	.....

## Automatické oživení

Režim automatického oživení provede vyrovnaní jednotlivých článků akumulátoru podle jeho maximální kapacity. Oživení akumulátoru by mělo být provedeno každý týden, nebo pokud již akumulátor nepodává stejný výkon.

Oživení akumulátoru provedete tak, že jej obvyklým způsobem vložíte do nabíječky. Akumulátor ponechejte v nabíječce alespoň 8 hodin.

## Prodleva zahřátý / studený akumulátor

Pokud nabíječka detekuje stav, kdy je akumulátor příliš zahřátý nebo studený, automaticky spustí funkci prodlevy zahřátého / studeného akumulátoru a pozastaví proces nabíjení do doby, než akumulátor dosáhne vhodné teploty. Potom bude nabíječka automaticky pokračovat v nabíjení. Tato funkce zajistí udržení maximální životnosti akumulátoru.

## OCHRANA PŘED ÚPLNÝM VYBITÍM

Pokud je akumulátor v nářadí, je chráněn před úplným vybitím.

## Doporučení ke skladování

1. Nejvhodnější místo pro skladování je v chladu a suchu, z dosahu přímého slunečního záření a nadměrného tepla či chladu.
2. Delší doba skladování nezpůsobí poškození nabíječky ani akumulátoru. Při splnění podmínek je lze skladovat 5 let i déle.

## Popis (obr. 1)



**VAROVÁNÍ:** Neprovádějte žádné úpravy nářadí ani jeho součástí. Mohlo by dojít k úrazu nebo k poškození nářadí.

## POUŽITÍ VÝROBKU

Ve Vaší nabíječce DE9135 lze nabíjet akumulátory 7,2 – 18 V NiCd, NiMH nebo Li Ion. Tyto nabíječky nemusí být žádným způsobem seřizovány a jsou zkonstruovány tak, aby byla zajištěna jejich co nejjednodušší obsluha.

**Nepoužívejte** ve vlhkém prostředí nebo v prostředí s výskytem hořlavých kapalin a plynů.

**ZABRAŇTE** dětem dostat se do kontaktu s elektrickým nářadím nebo nabíječkou. Nezkušení pracovníci smí toto nářadí obsluhovat jen pod dozorem.

## Elektrická bezpečnost

Ujistěte se, zdali hodnota napětí vašeho přístroje odpovídá hodnotě napětí vaší zásuvky ve zdi.



Vaše nabíječka DEWALT je chráněna dvojitou izolací v souladu s normou EN 60335; z tohoto důvodu není nutná ochrana uzemněním.

V případě výměny přívodního kabelu musí být tato provedena u autorizovaného servisního zástupce nebo odborníkem s příslušnou kvalifikací.

## Použití prodlužovacího kabelu

Je-li použití prodlužovacího kabelu nutné, použijte pouze schválený typ kabelu, který je vhodný pro příkon tohoto nářadí (viz technické údaje). Minimální průřez vodiče je 1,5 mm<sup>2</sup>.

V případě použití navinovacího kabelu, odviňte vždy celou délku kabelu.

## ÚDRŽBA

Tento výrobek nemá žádné díly, které by si mohl uživatel opravit sám. Uvnitř zařízení nejsou žádné díly určené k servisu. Nechejte provádět servisní úkony v autorizovaném servisu, aby bylo zabráněno poškození vnitřních komponentů, které jsou citlivé na působení statické elektřiny.

Vaše elektrické nářadí DEWALT bylo zkonstruováno tak, aby pracovalo co nejdéle s minimálními nároky na údržbu. Řádná péče o nářadí a jeho pravidelné čištění vám zajistí jeho bezproblémový chod.



### Čištění



**VAROVÁNÍ:** Nebezpečí úrazu elektrickým proudem. Před čištěním nabíječku vždy odpojte od elektrické sítě. Nečistoty a maziva mohou být z povrchu nabíječky odstraněny pomocí hadříku nebo měkkého kartáče bez kovových štětin. Nepoužívejte vodu nebo jiné čisticí prostředky.

## Ochrana životního prostředí



Třídění odpadu. Toto zařízení nesmí být odhozeno do běžného domovního odpadu.

Pokud nebudete výrobek DEWALT dále používat nebo přejete-li si jej nahradit novým, nelikvidujte jej spolu s běžným komunálním odpadem. Zařízení zlikvidujte podle platných pokynů o třídění a recyklaci odpadů.



Tříděný odpad umožňuje recyklaci a opětovné využití použitých výrobků a obalových materiálů. Opětovné použití recyklovaných materiálů pomáhá chránit životní prostředí před znečištěním a snižuje spotřebu surovin.

Místní předpisy mohou upravovat způsob likvidace domácích elektrických spotřebičů v místních sběrnách nebo v místě nákupu výrobku.

Společnost DEWALT poskytuje službu sběru a recyklace výrobků DEWALT po skončení jejich technické životnosti. V rámci této výhodné služby vraťte Vaše nářadí kterékoliv autorizované servisní pobočce DEWALT, kde bude toto nářadí shromážděno a s ohledem na životní prostředí recyklováno.

Adresu vašeho nejbližšího autorizovaného střediska DEWALT naleznete na zadní straně tohoto návodu. Seznam servisních středisek DEWALT a podrobnosti o poprodejním servisu naleznete také na internetové adrese:

**[www.2helpU.com](http://www.2helpU.com)**



## Nabíjecí akumulátory

Pokud přestane akumulátor s dlouhou životností dodávat dostatečnou úroveň výkonu, je třeba jej dobít. Po ukončení jeho životnosti proveďte likvidaci tak, aby nedošlo k ohrožení životního prostředí:

- Nechejte nářadí v chodu, dokud nedojde k úplnému vybití akumulátoru a potom jej vyjměte z nářadí.
- Akumulátory NiCd, NiMH a Li Ion lze recyklovat. Odevzdejte je prosím dodavateli nebo v místní recyklační stanici. Shromážděné akumulátory budou vhodným způsobem zlikvidovány nebo recyklovány.

## Politika našich služeb zákazníkům

Spokojenost zákazníka s výrobkem a servisem je náš nejvyšší cíl. Kdykoliv budete potřebovat radu či pomoc, obraťte se s důvěrou na náš nejbližší servis DEWALT, kde Vám vyškolený personál poskytne naše služby na nejvyšší úrovni.

### Záruka DEWALT

Blahopřejeme Vám k zakoupení tohoto vysoko kvalitního výrobku DEWALT. Náš závazek ke kvalitě v sobě samozřejmě zahrnuje také naše služby zákazníkům. Proto poskytujeme záruční dobu daleko přesahující minimální požadavky vyplývající ze zákona.

Kvalita tohoto přístroje nám umožňuje poskytnout Vám **30 dní záruku výměny**. Pokud se objeví v průběhu 30 dní od zakoupení nářadí jakýkoliv nedostatek podléhající záruce, bude Vám u Vašeho obchodního nářadí vyměněno za nové. Díky **1 roční záruce jistoty** máte nárok po dobu 1 roku od zakoupení přístroje na bezplatný servis v autorizovaném servisním středisku DEWALT. **Zárukou kvality** firma DEWALT garantuje po dobu trvání záruční doby (**24 měsíců při nákupu pro přímou osobní spotřebu, 12 měsíců při nákupu pro podnikatelskou činnost**) bezplatné odstranění jakékoliv materiálové nebo výrobní závady za následujících podmínek:

- Příklad bude dopraven (spolu s originálním záručním listem DEWALT a s dokladem o nákupu), do jednoho z pověřených servisních středisek DEWALT, které jsou autorizované k provádění záručních oprav.
- Příklad byl používán pouze s originálním příslušenstvím nebo přídatnými zařízeními a příslušenstvím BBW či Piranha, které je vysloveně doporučeno jako vhodné k použití spolu s přístrojem DEWALT.
- Příklad byl používán a udržován v souladu s návodem k obsluze.
- Motor přístroje nebyl přetěžován a nejsou viditelné žádné známky poškození vlivem vnějších vlivů.
- Do přístroje nebylo zasahováno nepovolnou osobou. Osoby povolané tvoří personál servisních středisek DEWALT, které jsou autorizované k provádění záručních oprav.

Navíc poskytuje servis DEWALT na všechny prováděné opravy a vyměněné náhradní díly další servisní záruční dobu v trvání 6 měsíců.

Záruka se nevztahuje na spotřební příslušenství (vrtáky, šroubovací nástavce, hoblovací nože, brusné kotouče, pilové listy, pilové kotouče, brusný papír, apod.) ani na příslušenství přístroje poškozené opotřebením.

Záruční list je dokladem práv spotřebitele – zákazníka ve smyslu § 620 Občanského zákoníku a § 429 Obchodního zákoníku. Patří k prodávanému výrobku odpovídajícího katalogového a výrobního čísla jako jeho příslušenství. Při každé reklamaci je třeba tento záruční list předložit prodávajícímu, případně servisnímu středisku DEWALT pověřenému vykonáváním záručních oprav. Ve vlastním zájmu si ho proto spolu s originálem dokladu o nákupu pečlivě uschovejte.

DEWALT nabízí rozsáhlou síť autorizovaných servisních oprav a sběrných středisek. Jejich seznam najdete na záručním listě. Další informace týkající se servisu můžete získat na níže uvedených telefonních číslech a na internetové adrese **www.2helpU.com**.

### Black & Decker

Klásterského 2  
143 00 Praha 4 - Modřany  
Česká republika

tel: +420 244 402 450  
fax: +420 241 770 204  
recepce@blackanddecker.cz

Právo na případné změny vyhrazeno.

**02/2007**

**BLACK & DECKER**

Klásterského 2  
143 00 Praha 412 – Modřany  
Česká Republika

Tel.: 00420 2 444 02 450  
00420 2 417 76 655,6

Fax: 00420 2 417 70 204

Servis: 00420 2 444 03 247

[www.blackanddecker.cz](http://www.blackanddecker.cz)

[www.dewalt.cz](http://www.dewalt.cz)

[recepce@blackanddecker.cz](mailto:recepce@blackanddecker.cz)

**BAND SERVIS**

K Pasekám 4440

760 01 Zlín

Tel.: 00420 577 008 550,1

Fax: 00420 577 008 559

[www.bandservis.cz](http://www.bandservis.cz)

[bandservis@bandservis.cz](mailto:bandservis@bandservis.cz)

**BLACK & DECKER**

Stará Vajnorská cesta 8

831 04 Bratislava

Slovenská republika

Tel.: 00421 2 446 38 121,3

Fax: 00421 2 446 38 122

[www.blackanddecker.sk](http://www.blackanddecker.sk)

[www.dewalt.sk](http://www.dewalt.sk)

[informacie@blackanddecker.sk](mailto:informacie@blackanddecker.sk)

**BAND SERVIS**

Paulínska 22

917 01 Trnava

Tel.: 00421 33 551 10 63

Fax: 00421 33 551 26 24

[www.bandservis.sk](http://www.bandservis.sk)

[p.talajka@bandservis.sk](mailto:p.talajka@bandservis.sk)

**BAND SERVIS**

Garbiarska 5

040 01 Košice

Tel.: 00421 55 623 31 55

[bandserviske@zoznam.sk](mailto:bandserviske@zoznam.sk)



