

DEWALT®

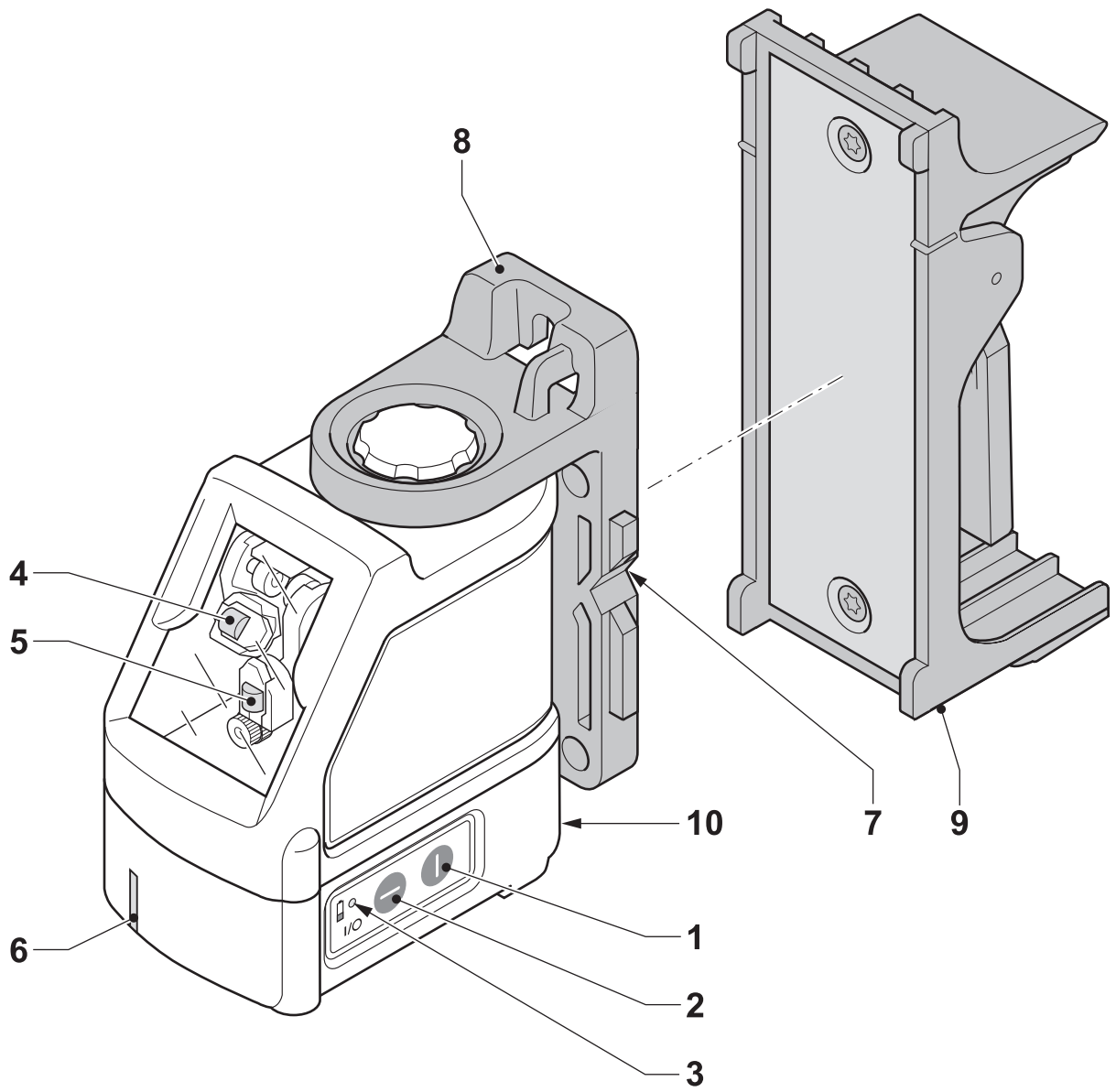

A

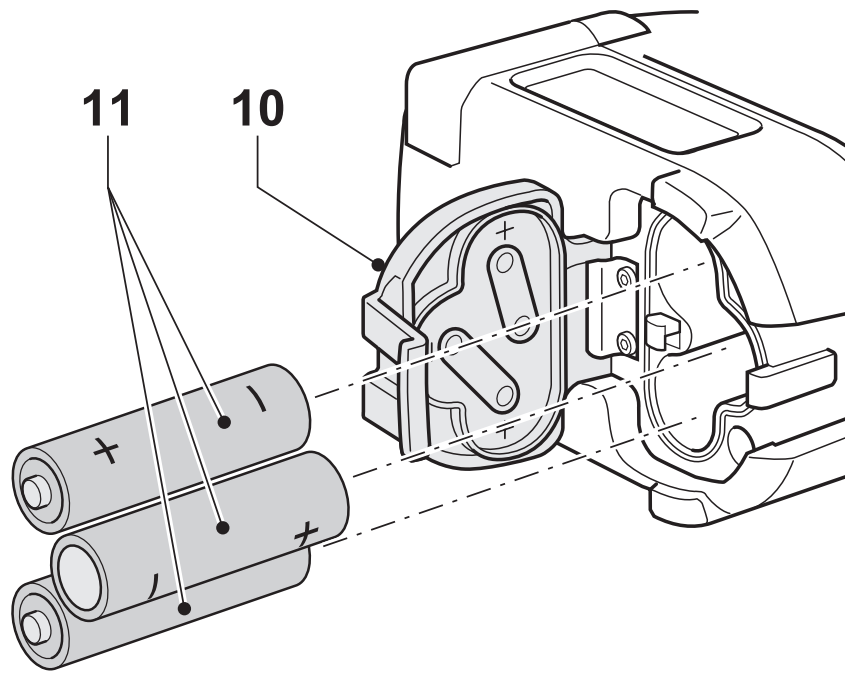
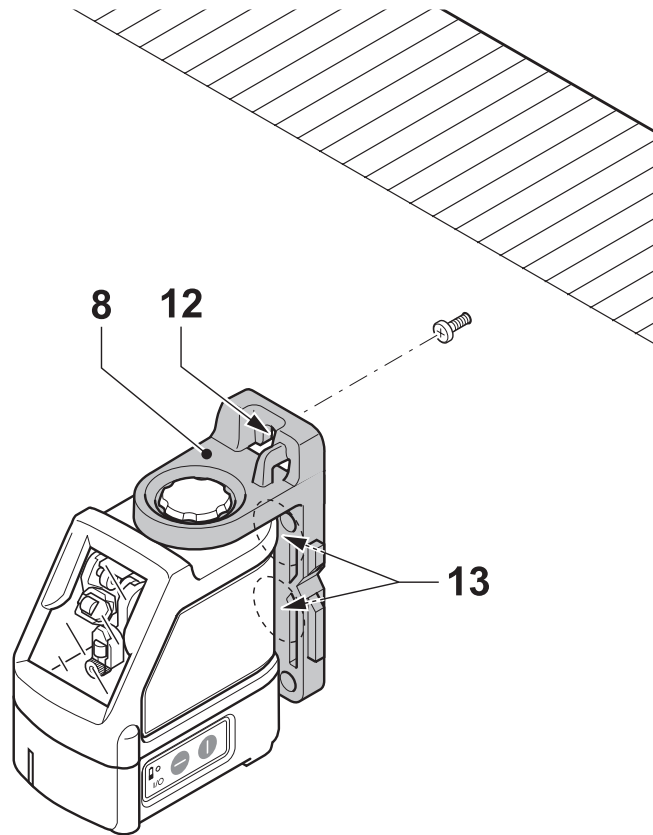

B



C1

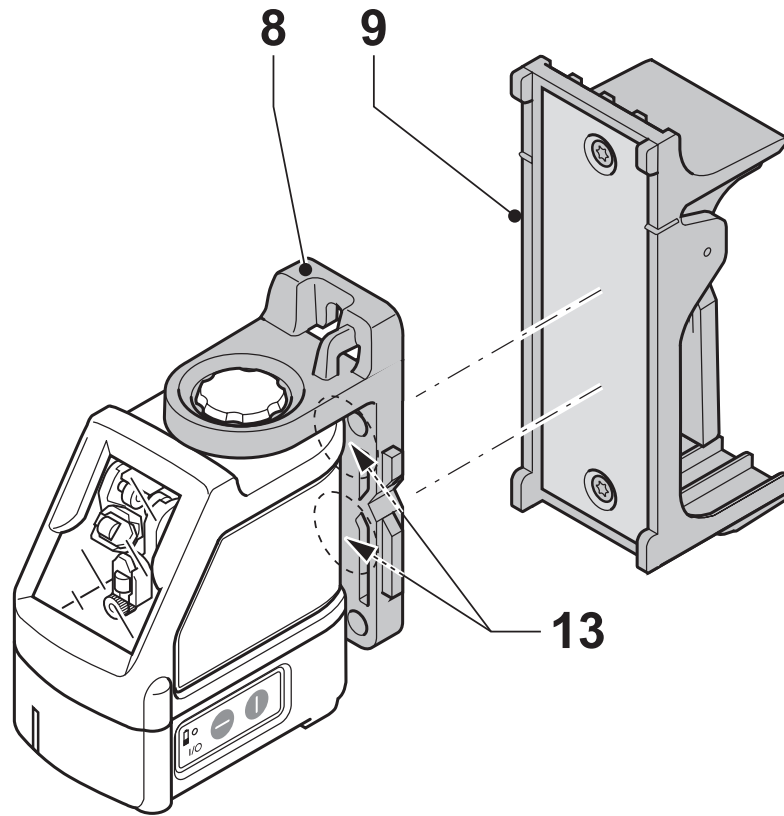

C2

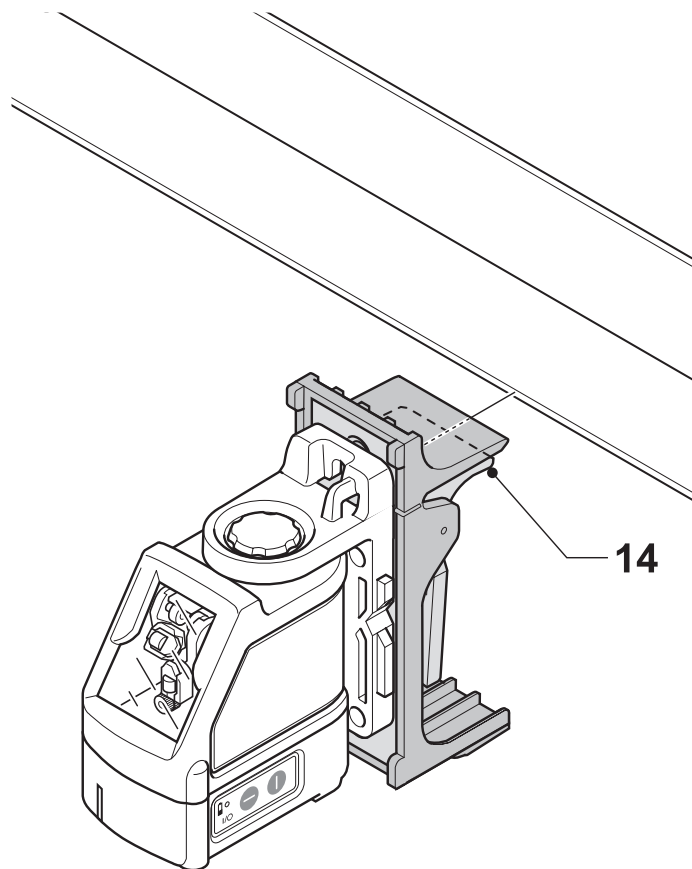

C3

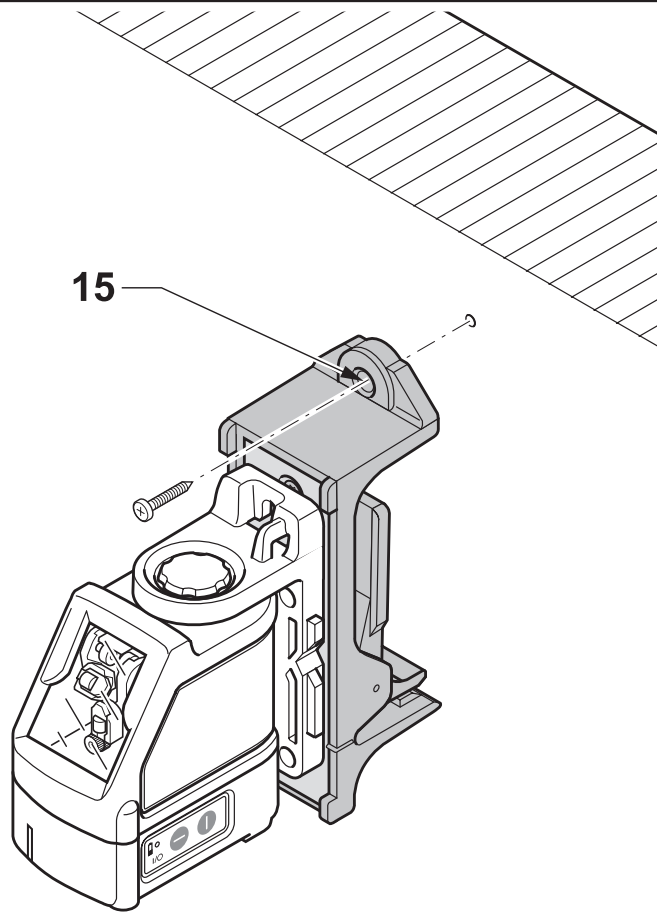

C4

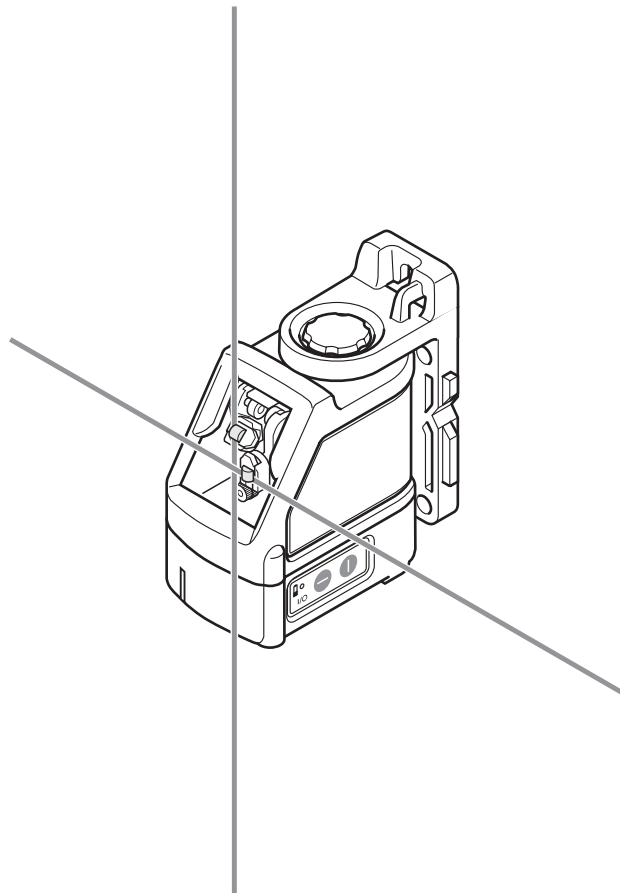

D

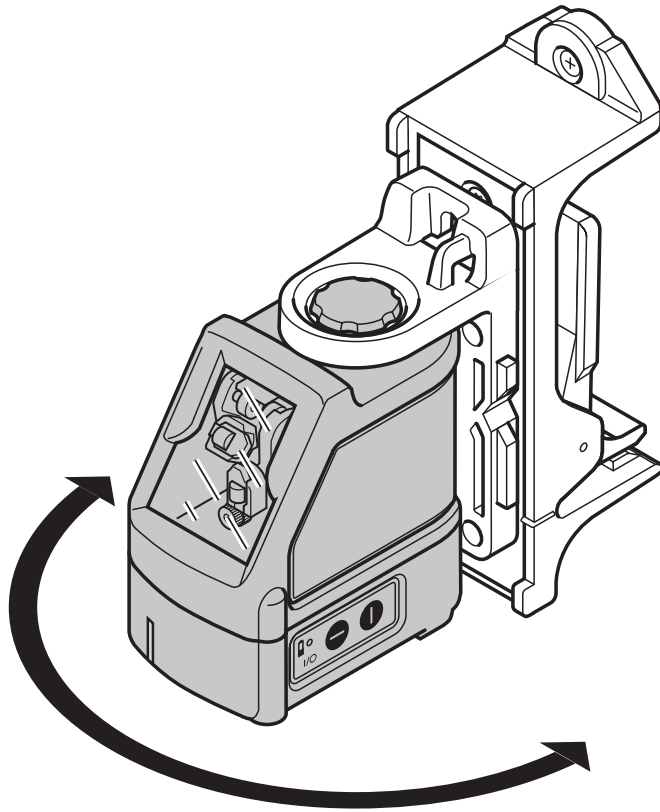

E

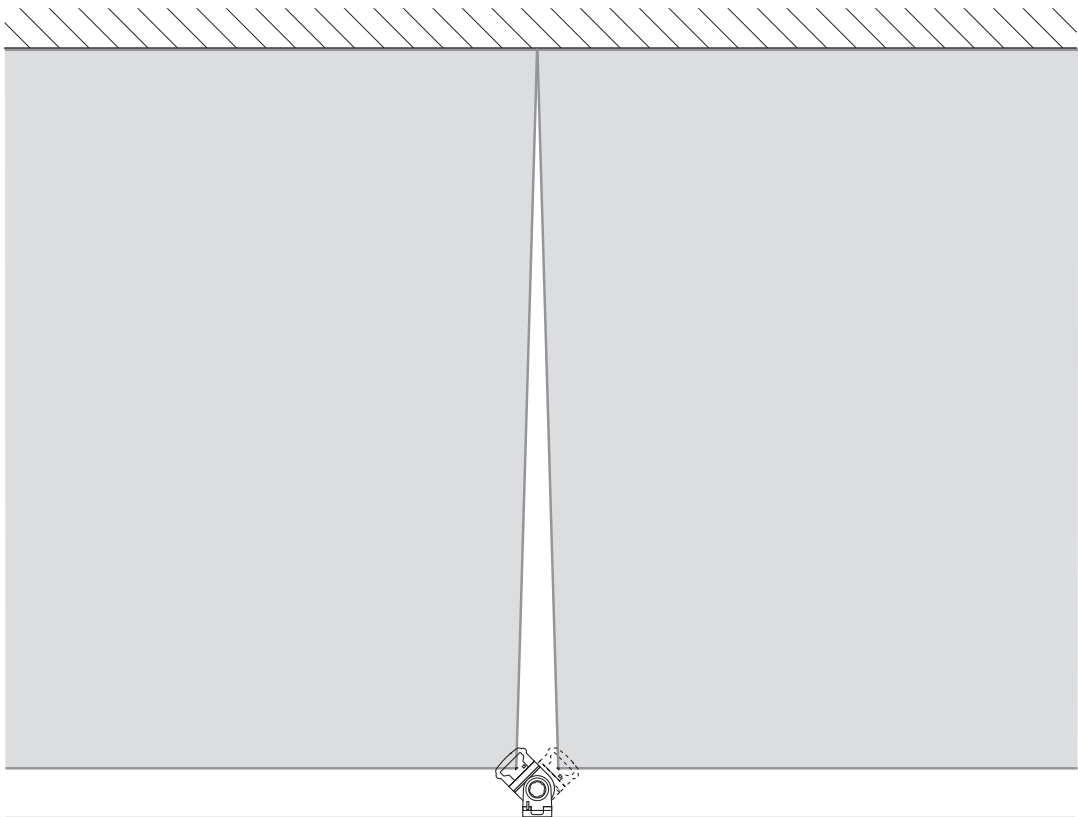

F

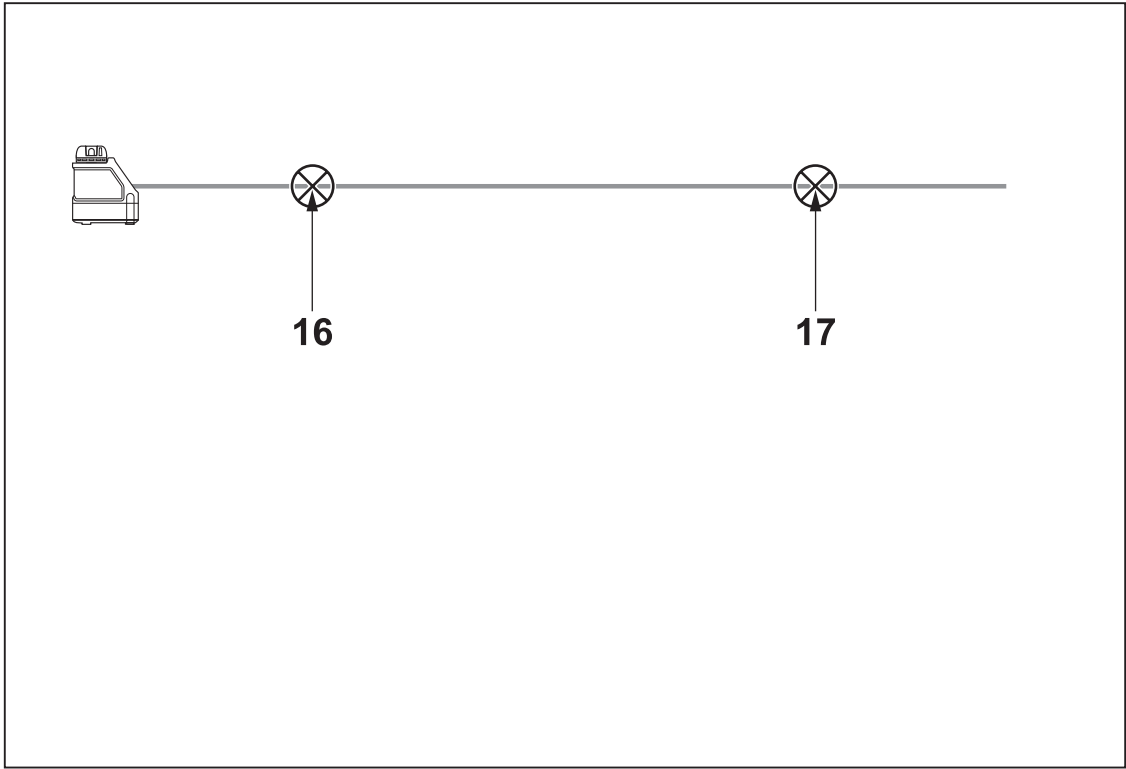

G1

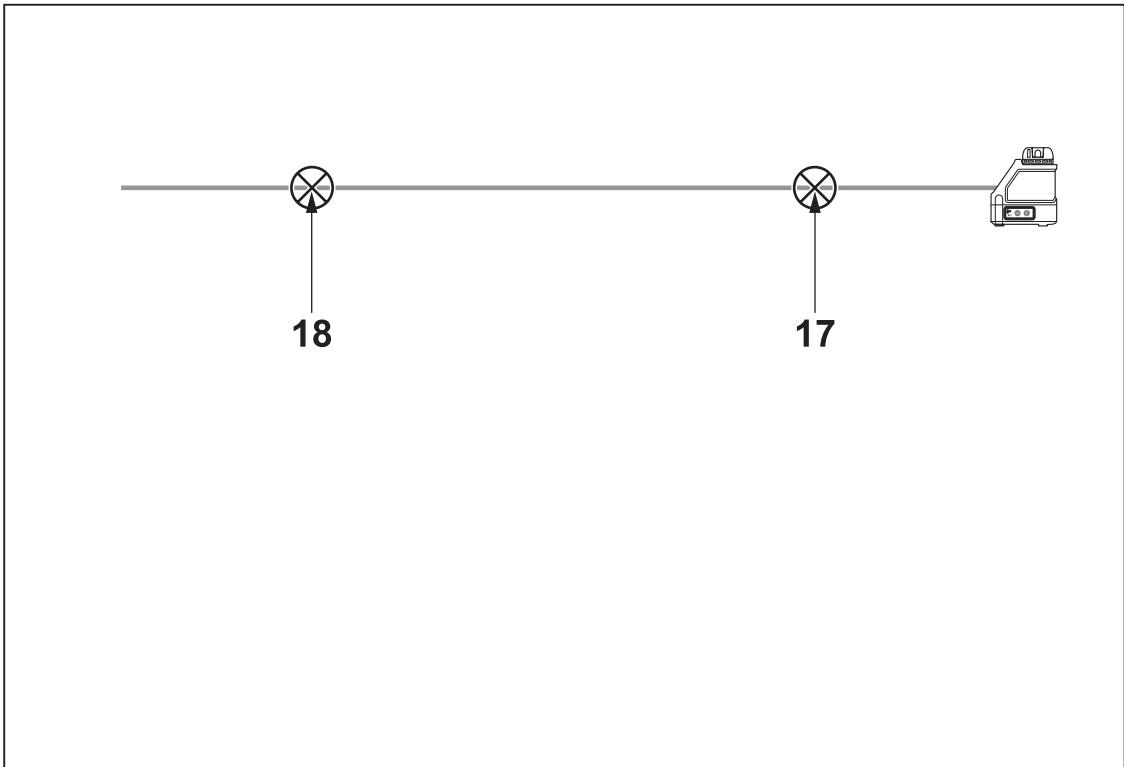

G2

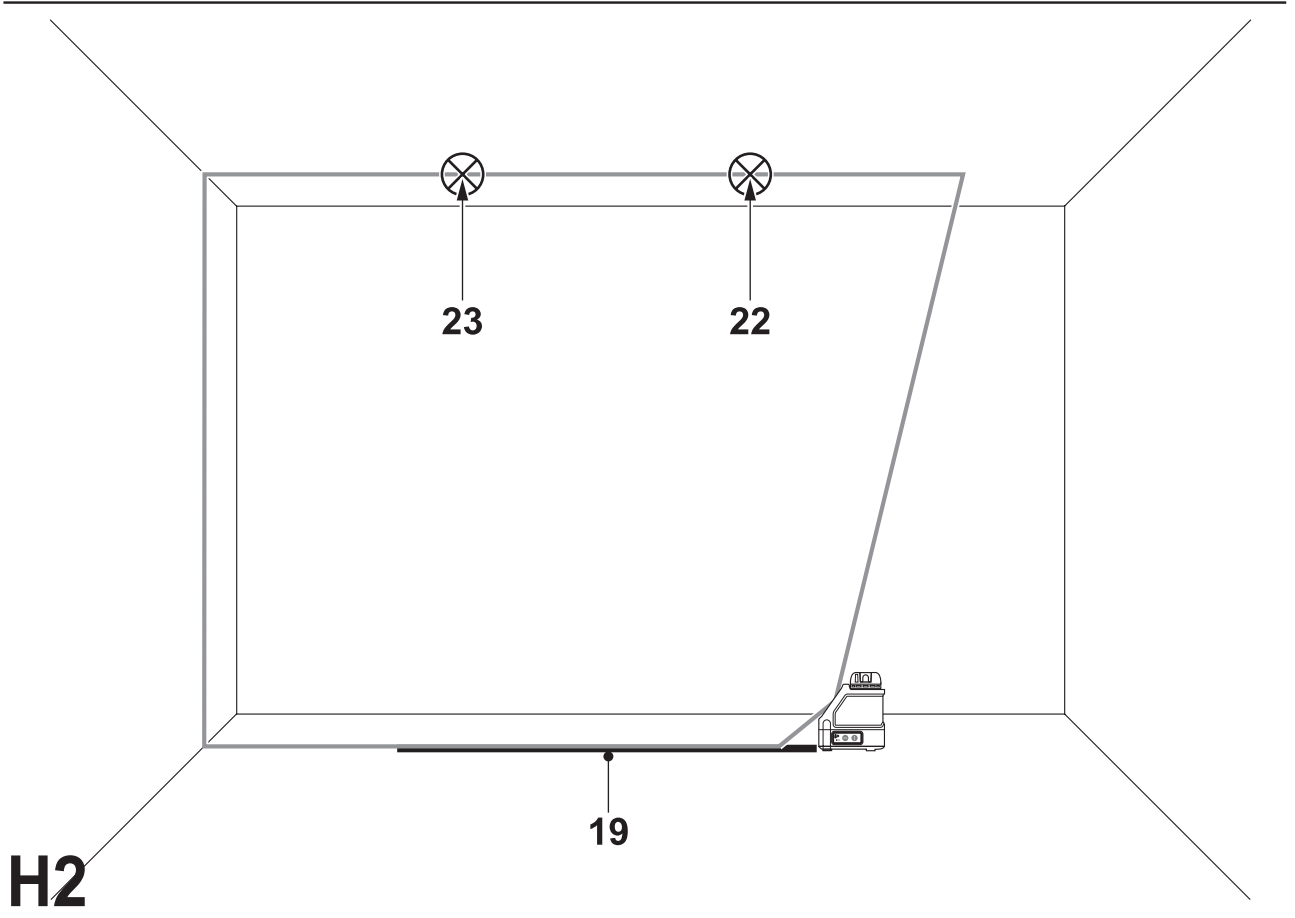
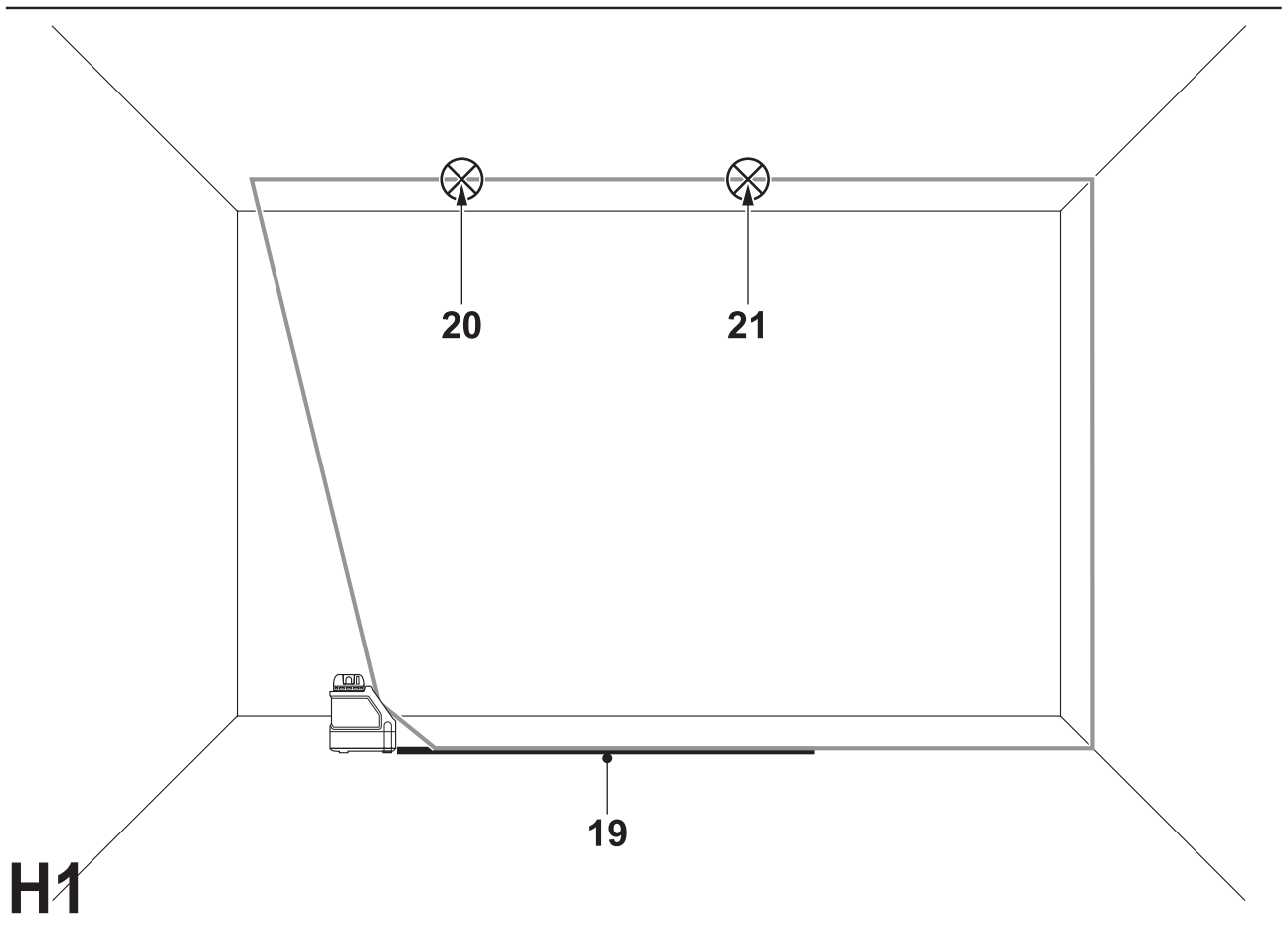

Blahopřejeme Vám!

Zvolili jste si nářadí společnosti DEWALT. Roky zkušeností, důkladný vývoj výrobků a inovace vytvořily ze společnosti DEWALT jednoho z nejspolehlivějších partnerů pro uživatele profesionálního elektrického nářadí.

Technické údaje

		DW087K
Napájecí napětí	V	6
Velikost baterie		3 x LR6 (AA)
Výkon laseru	mW	< 1
Laserová třída		II
Vlnová délka	nm	630 ~ 680
Třída ochrany		IP54
Rozsah automatického srovnání	°	+/- 4
Provozní teplota	°C	-10 - +45
Závitový otvor		M6 x 20
Hmotnost	kg	0,75

V tomto návodu jsou použity následující symboly:



Upozorňuje na riziko poranění, zkrácení životnosti nebo poškození nářadí v případě nedodržení pokynů uvedených v tomto návodu.



Nebezpečí vzniku požáru.

Obsah balení

Balení obsahuje:

- 1 Křížový laser
- 1 Montážní prvek na stěnu
- 3 Akumulátory
- 1 Kufřík
- 1 Návod k obsluze

- Před zahájením práce věnujte dostatek času pečlivému pročtení a porozumění tomuto návodu.

Popis (obr. A)

Křížový laser DW087K je určen pro projekci pomocných laserových paprsků při provádění odborných prací. Nářadí je možné používat jak uvnitř místností, tak ve venkovním prostředí pro vodorovné vyrovnání (hladina), svislé vyrovnání (olovnice) a pravouhlé vyrovnání. Rozsah

použití je od navržení zdí a oken až po instalaci dveřních zárubní.

- 1 Hlavní vypínač Zap/vyp On/off (svislý laserový paprsek)
- 2 Hlavní vypínač Zap/vyp On/off (vodorovný laserový paprsek)
- 3 Indikátor vybité baterie
- 4 Svislý laserový paprsek
- 5 Vodorovný laserový paprsek
- 6 Indikátor svislého laserového paprsku
- 7 Indikátor vodorovného laserového paprsku
- 8 Otočná konzole
- 9 Montážní prvek na stěnu
- 10 Prostor pro baterie

Montáž a seřízení

Výměna baterií (obr. B)

Jsou použity baterie typu LR6 (AA).

- Otevřete kryt prostoru pro baterie (9).
- Vyměňte baterie (11). Ujistěte se, zda jsou baterie vloženy stejně jako na nákresu.
- Kryt bateriového prostoru zavřete.



Pokud měníte baterie, vždy vyměňte kompletní sadu. Nemíchejte staré baterie s novými. Používejte pokud možno alkalické baterie.

Indikátor vybité baterie (obr. A)

Výrobek je opatřen indikátorem nízkého napětí baterie (3), který je umístěn na ovládacím panelu. Indikátor nízkého napětí baterie se rozsvítí po zapnutí přístroje.

Je-li nutná výměna baterií, indikátor začne blikat a laserový přístroj se automaticky vypne.

- Jakmile začne indikátor blikat, vypněte přístroj a vyměňte baterie.

Nastavení přístroje (obr. C1 - C4)

Přístroj umožňuje různá nastavení a tím je jeho využitelnost vysoká.

Umístění na podlaze

- Umístěte přístroj na relativně hladký a rovný povrch.

Umístění na stěně (obr. C1)

Klíčová dírka (12) v otočné konzole (8) je určena pro montáž na stěnu. Alternativně je

možné přístroj uchytil přímo ke kovovým rámcům pomocí magnetů (13).

- Náležitým způsobem upevněte hřebík nebo šroub ve stěně.
- Zavěste přístroj na hřebík nebo šroub ve stěně.

Přípevnění přístroje k montážnímu prvku na stěnu (obr. C2 - C4)

Přístroj je vybaven montážním prvkem na stěnu (9) k uchycení na trámek stěny pro usnadnění instalace podhledů a pro další montáže speciálních vodorovných ploch. Otočná konzole (8) je osazena magnety, aby bylo možné přístroj přichytit k montážnímu prvku na stěnu.

- Srovnajte magnety (13) s kovovou deskou montážního prvku na stěnu (9).
- Montážní prvek na stěnu odpojte od přístroje s vynaložením dostatečné síly tahem.

Montážní prvek uchytilte k nástěnnému trámku následovně:

- Rozevřete upínací čelisti (14).
- Čelisti nasadte přes trámek a uvolněte je, aby došlo k jejich sevření okolo trámku.

Montážní prvek uchytilte ke stěně následovně:

- Přístroj přiložte ke stěně v požadovaném místě a označte si na ní místo, kde bude montážní otvor.
- Označené místo vyvrtejte.
- Do otvoru vložte odpovídající hmoždinku.
- Nářadí přiložte k otvoru s vloženou hmoždinkou.
- Nářadí přichytíte našroubováním šroubu do montážního otvoru (15).

Seřízení přístroje

- Chcete-li zahájit měřicí proces, zapněte přístroj. Orientace přístroje je správně seřizena, dokud zůstane laserový paprsek svítit.
- Laserové paprsky začnou blikat, jakmile bude laserový přístroj nastaven do polohy ve sklonu převyšujícím hodnotu 4°. Vypněte přístroj, upravte jeho nastavení v rozsahu automatického srovnání a znovu přístroj zapněte.

Srovnání laserové linie (obr. D)

- Srovnajte laserovou linii jednoho z paprsků s poziční značkou. Pohybuje přístrojem podle potřeby.

Pokyny pro obsluhu



Vždy dodržujte bezpečnostní předpisy a platná nařízení.

- Vždy si označte střed laserových bodů.
- Ujistěte se, zda byl přístroj správně nastaven.
- Extrémní změny teploty způsobují pohyb vnitřních součástí přístroje, což může mít vliv na jeho přesnost. Používáte-li přístroj v takových podmínkách, pravidelně kontrolujte přesnost.
- Ačkoliv přístroj opravuje malé odchylky automaticky, po nárazu může být nutné jeho nové seřízení nebo nastavení.
- Pokud přístroj upadl na zem nebo se převrhl, zkontrolujte provedením terénní kalibrace, zda není poškozen. Viz kapitola "Údržba".

Zapnutí a vypnutí (obr. A)

Přístroj má oddělené spínače pro chod vodorovných a svislých linií laseru.

- Svislý laserový paprsek (4) spustíte stiskem hlavního vypínače Zap/vyp (1).
- Vodorovný laserový paprsek (5) spustíte stiskem hlavního vypínače Zap/vyp (2).
- Chcete-li kterýkoliv laserový paprsek vypnout, stiskněte opět hlavní vypínač Zap/vyp.

Převod značky (obr. D)

Přístroj vytváří pro převod značky dvě laserové linie, jak ve vodorovném, tak ve svislém směru.

- Srovnajte příslušné laserové paprsky se značkou.

Otáčení přístroje (obr. E)

Při montáži na stěnu lze přenášet vodorovnou linii laseru manuálním otáčením přístroje.

- Otáčejte přístrojem podle potřeby směrem doleva nebo doprava.

Doplňkové příslušenství

Další podrobnosti týkající se příslušenství získáte u svého značkového prodejce.

Údržba

Vaše elektrické nářadí DEWALT bylo zkonstruováno tak, aby pracovalo co nejdéle s minimálními nároky na údržbu. Řádná péče o nářadí a jeho pravidelné čištění vám zajistí jeho bezproblémový chod.

Kontrola terénní kalibrace (obr. F - H)

Terénní kalibrace musí být prováděna bezpečně a přesně, aby byla vytvořena správná diagnóza. Kdykoliv bude analyzována chyba, zajistěte si kalibraci přístroje v autorizovaném servisu.



Podmínky dané oblasti svědčí o dosažených výsledcích. Pokud se praxe od těchto podmínek liší, musí se výsledky měření těmito podmínkám přizpůsobit.

Kontrola snímání (obr. F)

- Přístroj umístěte v místě mezi dvěma svislými rovinami, které jsou od sebe vzdáleny alespoň 9 m. Montáž přístroje proveďte přesně uprostřed stěny.
- Přístroj natočte doleva v úhlu 45°.
- Zapněte vodorovný laserový paprsek.
- Označte střed laserového paprsku přesně uprostřed protilehlé stěny.
- Vypněte přístroj a otočte jej o 90° ve směru hodinových ručiček.
- Zapněte vodorovný laserový paprsek.
- Označte střed laserového paprsku přesně uprostřed protilehlé stěny.
- Vypněte nářadí hlavním vypínačem.
- Změřte vzdálenost mezi značkami.
- Je-li rozdíl mezi značkami 3 nebo méně mm, laserová hlava je správně kalibrována.
- Je-li rozdíl mezi značkami 3 mm a více, laserová hlava musí být znovu kalibrována.

Kontrola vodorovné hladiny (obr. G1 & G2)

- Přístroj umístěte na stěně o délce alespoň 9 m. Přístroj upevněte na jeden konec stěny.
- Přístroj natočte doleva v úhlu 90°.
- Zapněte vodorovný laserový paprsek.
- Udělejte na stěně značky středu laserového paprsku v jedné třetině (16) a ve druhé třetině (17) vzdálenosti.
- Vypněte nářadí hlavním vypínačem.
- Přístroj upevněte na druhý konec stěny.
- Přístroj natočte doprava v úhlu 90°.
- Zapněte vodorovný laserový paprsek.
- Zapněte přístroj, srovnejte laserový paprsek se značkou na stěně (17) a označte si laserový paprsek ve druhé třetině vzdálenosti (18) na stěně.
- Vypněte nářadí hlavním vypínačem.
- Změřte vzdálenost mezi značkami (16 & 18).

- Je-li rozdíl mezi značkami 6 nebo méně mm, laserová hlava je správně kalibrována.
- Je-li rozdíl mezi značkami 6 mm a více, laserová hlava musí být znovu kalibrována.

Kontrola svislosti (obr. H1 & H2)

- Umístěte přístroj na podlahu na ploše souběžné se stropem s výškou alespoň 2,5 m.
- Vyznačte si na podlaze linii o délce 1,5 m (19). Přístroj umístěte na jeden konec této vyznačené linie (19).
- Zapněte svislý laserový paprsek.
- Srovnejte paprsek laseru se značkou na podlaze (19).
- Udělejte na stropě značky středu laserového paprsku v jedné třetině (20) a ve druhé třetině (21) vzdálenosti.
- Vypněte nářadí hlavním vypínačem. Přístroj umístěte na druhý konec vyznačené linie na podlaze (19), obrácen směrem k této vyznačené linii.
- Zapněte svislý laserový paprsek.
- Srovnejte paprsek laseru se značkou na podlaze (19).
- Udělejte na stropě značky středu laserového paprsku v jedné třetině (22) a ve druhé třetině (23) vzdálenosti.
- Vypněte nářadí hlavním vypínačem.
- Změřte vzdálenost mezi značkami (20 & 22).
- Změřte vzdálenost mezi značkami (21 & 23).
- Je-li rozdíl mezi značkami 3,5 nebo méně mm, laserová hlava je správně kalibrována.
- Je-li rozdíl mezi značkami 3,5 mm a více, laserová hlava musí být znovu kalibrována.



Čištění

- Před čištěním vyjměte z přístroje baterie.
- Kryty pravidelně čistěte měkkým hadříkem.
- Je-li to nutné, očistěte čočky přístroje měkkou tkaninou nebo kouskem bavlny navlhčené lihem. Nepoužívejte jiné čisticí prostředky.

Ochrana životního prostředí



Třídění odpadu. Tento výrobek nesmí být likvidován spolu s běžným komunálním odpadem.

Až nebudete váš výrobek DEWALT dále potřebovat nebo uplyne doba jeho životnosti, nelikvidujte jej spolu s domovním odpadem. Zařízení zlikvidujte podle platných pokynů o třídění a recyklaci odpadů.



Tříděný odpad umožňuje recyklaci a opětovné využití použitých výrobků a obalových materiálů. Opětovné použití recyklovaných materiálů pomáhá chránit životní prostředí před znečištěním a snižuje spotřebu surovin.

Při zakoupení nových výrobků Vám prodejny, místní sběrný odpadů nebo recyklační stanice poskytnou informace o správné likvidaci elektroodpadů z domácnosti.

Společnost DEWALT poskytuje možnost sběru a recyklace použitých výrobků DEWALT po ukončení jejich provozní životnosti. Chcete-li získat výhody této služby, odevzdejte prosím vaše nářadí jakémukoliv autorizovanému servisu Black & Decker, který nářadí odebere a zajistí jeho recyklaci.

Adresu vašeho nejbližšího autorizovaného střediska DEWALT naleznete na zadní straně tohoto návodu. Seznam servisních středisek DEWALT a podrobnosti o poprodejním servisu naleznete také na internetové adrese: www.2helpU.com



Akumulátory

- Při likvidaci baterií dbejte na ochranu životního prostředí. obraťte se na místní instituce odpovědné za likvidaci baterií ohleduplnou k životnímu prostředí.

ES Prohlášení o shodě



Společnost DEWALT prohlašuje, že toto elektrické nářadí splňuje následující bezpečnostní normy a nařízení: 98/37/EEC, 89/336/EEC, 73/23/EEC, EN 55014-1, EN 55014-2, EN 61000-3-2, EN 61000-3-3, EN 60825-1 & EN 61010-1.

V případě zájmu o podrobnější informace, prosím, kontaktujte společnost DEWALT na níže uvedené adrese nebo na adrese uvedené na konci tohoto návodu.

Technický a vývojový ředitel
Horst Großmann
DEWALT, Richard-Klinger-Straße 11
D-65510, Idstein, Germany
TÜV Rheinland

Product and Safety GmbH (TRPS)
Am Grauen Stein 1
D-51105 Köln
Germany

Všeobecné bezpečnostní pokyny

Při používání tohoto náradí vždy dodržujte platné bezpečnostní předpisy, abyste snížili riziko vzniku požáru, úrazu elektrickým proudem nebo osobního poranění. Před použitím tohoto výrobku si řádně prostudujte celý návod. Také si prostudujte příručku každého elektrického náradí, které bude s tímto náradím použito. Tento návod uložte k dalšímu použití.

Všeobecné

- 1 Udržujte pracovní prostor v čistotě**
Nepřehledný a přeplněný pracovní prostor, může být příčinou úrazu.
- 2 Berte ohled na okolí pracovní plochy**
Nevystavujte elektrické náradí vlhkosti. Zajistěte kvalitní osvětlení pracovní plochy. Nepoužívejte elektrické náradí v blízkosti hořlavých kapalin nebo plynů.
- 3 Ochrana před úrazem způsobeným elektrickým proudem**
Zabraňte kontaktu těla s uzemněnými povrchy (např. potrubí, radiátory, sporáky a chladničky). Při práci v extrémních podmínkách (například vysoká vlhkost, tvorba kovových pilin při práci, atd.) může být elektrická bezpečnost zvýšena vložením izolačního transformátoru nebo ochranného jističe (FI).
- 4 Udržujte z dosahu dětí**
Náradí i prodlužovací kabel držte z dosahu dětí. Osoby mladší 16 let smí náradí obsluhovat pouze pod dozorem.
- 5 Používejte vhodné náradí**
V tomto návodu je popsáno správné použití náradí. Nepoužívejte příliš slabé násady nebo přídatná zařízení při práci s výkonným náradím v těžkých podmínkách. Práce je účinnější a bezpečnější, pokud používáte náradí a nástroje k účelům, k nimž jsou určeny.
Varování! Použití jiného příslušenství nebo přídatného zařízení a provádění jiných pracovních operací než je doporučeno tímto návodem může způsobit poranění obsluhy.
- 6 Péče o náradí**
Z důvodu bezpečnějšího a výkonnějšího provozu udržujte náradí v čistém a v bezvadném technickém stavu. Dodržujte pokyny pro údržbu a výměnu příslušenství. Pravidelně kontrolujte kabeláž a pokud

je poškozena, svěřte její opravu autorizovanému servisu DEWALT. Udržujte všechny ovládací prvky čisté, suché a neznečištěné oleji či jinými mazivy.

- 7 Uskladnění nepoužívaného náradí**
Není-li náradí používáno, musí být uskladněno na suchém místě a musí být také vhodně zabezpečeno, mimo dosah dětí.
- 8 Kontrola poškozených částí.**
Dříve než budete náradí používat, pečlivě zkontrolujte, zda není poškozeno, aby byla zajištěna jeho správná funkce. Zkontrolujte vychýlení a uložení pohyblivých částí, opotřebením jednotlivých částí a další prvky, které mohou ovlivnit správný chod náradí. Poškozené kryty nebo jiné vadné díly nechejte podle uvedených pokynů opravit nebo vyměnit. Pokud je vypínač vadný, náradí nepoužívejte. Vypínač nechejte vyměnit autorizovaným servisním zástupcem DEWALT.
- 9 Vyjmutí baterií**
Vyjměte z náradí baterie, jestliže toto náradí nepoužíváte, před prováděním jeho údržby a při výměně příslušenství.
- 10 Opravy tohoto náradí vždy svěřujte mechanikům značkového servisu DEWALT.**
Toto elektrické náradí odpovídá příslušným bezpečnostním předpisům. Z bezpečnostního hlediska je nutné, aby bylo zařízení opravováno výhradně technikou s příslušnou kvalifikací.

Další bezpečnostní pokyny pro baterie

- Nepokoušejte se baterie nabíjet.
- V žádném případě neotvírejte nebo nepoškozujte baterie.
- Nevystavujte baterie působení vody.
- Nevystavujte baterie působení plamene.
- Nepokoušejte se baterie nabíjet.
- Neskladujte tyto baterie na místech, kde může teplota překročit 40°C.
- Používejte pouze správnou velikost baterií. Při výměně baterií nekombinujte staré baterie s novými.
- V extrémních podmínkách může docházet k únikům kapaliny z baterií. Pokud zaznamenáte únik kapaliny z baterií, postupujte následovně:
 - Hadříkem opatrně kapalinu setřete. Vyvarujte se potřísnění pokožky

a kontaktu kapaliny se zrakovými orgány.
Vyvarujte se požití této kapaliny.

- V případě zasažení pokožky či zraku kapalinu oplachujte čistou tekoucí vodou po dobu alespoň 10 minut a vyhledejte lékaře.



Nebezpečí vzniku požáru. Zabraňte zkratování kontaktů vyjmuté baterie.

Další bezpečnostní pokyny týkající se laserů

- Toto laserové zařízení odpovídá třídě 2 definované normou EN 60825-1:1994+A11. Nenahrazujte laserovou diodu diodou jiného typu. Dojde-li k poruše, svěřte opravu přístroje autorizovanému servisu.
- Nepoužívejte laser k jiným účelům, než je projekce laserových paprsků.

Vystavení zraku působení laserového paprsku třídy 2 je považováno za bezpečné v případě, nepřesáhne-li tato doba 0,25 sekundy. Reflexy očních víček běžně poskytují dostatečnou ochranu. Ve vzdálenosti větší než 1 m odpovídá tento laser třídě 1 a proto je považován za zcela bezpečný.

- Nikdy se nedívejte přímo a záměrně do laserového paprsku.
- Ke sledování laserového paprsku nepoužívejte optické přístroje.
- Neprovádějte nastavení přístroje do takové výšky, aby mohl laserový paprsek procházet přes osoby ve výšce jejich hlav.
- Nedovolte dětem, aby se dostaly do kontaktu s laserem.

Nálepky na nářadí

Na výrobku jsou následující piktogramy:



Před použitím si přečtěte návod k obsluze



Laserová výstraha

Politika našich služeb zákazníkům

Spokojenost zákazníka s výrobkem a servisem je náš nejvyšší cíl. Kdykoliv budete potřebovat radu či pomoc, obraťte se s důvěrou na náš nejbližší servis DEWALT, kde Vám vyškolený personál poskytne naše služby na nejvyšší úrovni.

Záruka DEWALT

Blahopřejeme Vám k zakoupení tohoto vysoko kvalitního výrobku DEWALT. Náš závazek ke kvalitě v sobě samozřejmě zahrnuje také naše služby zákazníkům. Proto poskytujeme záruční dobu daleko přesahující minimální požadavky vyplývající ze zákona.

Kvalita tohoto přístroje nám umožňuje poskytnout Vám **30 dní záruku výměny**. Pokud se objeví v průběhu 30 dní od zakoupení nářadí jakýkoliv nedostatek podléhající záruce, bude Vám u Vašeho obchodního nářadí vyměněno za nové. Díky **1 roční záruce jistoty** máte nárok po dobu 1 roku od zakoupení přístroje na bezplatný servis v autorizovaném servisním středisku DEWALT. **Zárukou kvality** firma DEWALT garantuje po dobu trvání záruční doby (**24 měsíců při nákupu pro přímou osobní spotřebu, 12 měsíců při nákupu pro podnikatelskou činnost**) bezplatné odstranění jakékoliv materiálové nebo výrobní závady za následujících podmínek:

- Příklad bude dopraven (spolu s originálním záručním listem DEWALT a s dokladem o nákupu), do jednoho z pověřených servisních středisek DEWALT, které jsou autorizované k provádění záručních oprav.
- Příklad byl používán pouze s originálním příslušenstvím nebo přídatnými zařízeními a příslušenstvím BBW či Piranha, které je vysloveně doporučeno jako vhodné k použití spolu s přístrojem DEWALT.
- Příklad byl používán a udržován v souladu s návodem k obsluze.
- Motor přístroje nebyl přetěžován a nejsou viditelné žádné známky poškození vlivem vnějších vlivů.
- Do přístroje nebylo zasahováno nepovolnou osobou. Osoby povolané tvoří personál servisních středisek DEWALT, které jsou autorizované k provádění záručních oprav.

Navíc poskytuje servis DEWALT na všechny prováděné opravy a vyměněné náhradní díly další servisní záruční dobu v trvání 6 měsíců.

Záruka se nevztahuje na spotřební příslušenství (vrtáky, šroubovací nástavce, hoblovací nože, brusné kotouče, pilové listy, pilové kotouče, brusný papír, apod.) ani na příslušenství přístroje poškozené opotřebením.

Záruční list je dokladem práv spotřebitele – zákazníka ve smyslu § 620 Občanského zákoníku a § 429 Obchodního zákoníku. Patří k prodávanému výrobku odpovídajícího katalogového a výrobního čísla jako jeho příslušenství. Při každé reklamaci je třeba tento záruční list předložit prodávajícímu, případně servisnímu středisku DEWALT pověřenému vykonáváním záručních oprav. Ve vlastním zájmu si ho proto spolu s originálem dokladu o nákupu pečlivě uschovejte.

DEWALT nabízí rozsáhlou síť autorizovaných servisních oprav a sběrných středisek. Jejich seznam najdete na záručním listě. Další informace týkající se servisu můžete získat na níže uvedených telefonních číslech a na internetové adrese www.2helpU.com.

Black & Decker

Klásterského 2
143 00 Praha 4 - Modřany
Česká republika

tel: +420 244 402 450
fax: +420 241 770 204
recepce@blackanddecker.cz

Právo na případné změny vyhrazeno.

02/2007

BLACK & DECKER

Klásterského 2
143 00 Praha 412 – Modřany
Česká Republika

Tel.: 00420 2 444 02 450
00420 2 417 76 655,6

Fax: 00420 2 417 70 204

Servis: 00420 2 444 03 247

www.blackanddecker.cz

www.dewalt.cz

recepce@blackanddecker.cz

BAND SERVIS

K Pasekám 4440

760 01 Zlín

Tel.: 00420 577 008 550,1

Fax: 00420 577 008 559

www.bandservis.cz

bandservis@bandservis.cz

BLACK & DECKER

Stará Vajnorská cesta 8

831 04 Bratislava

Slovenská republika

Tel.: 00421 2 446 38 121,3

Fax: 00421 2 446 38 122

www.blackanddecker.sk

www.dewalt.sk

informacie@blackanddecker.sk

BAND SERVIS

Paulínska 22

917 01 Trnava

Tel.: 00421 33 551 10 63

Fax: 00421 33 551 26 24

www.bandservis.sk

p.talajka@bandservis.sk

BAND SERVIS

Garbiarska 5

040 01 Košice

Tel.: 00421 55 623 31 55

bandserviske@zoznam.sk

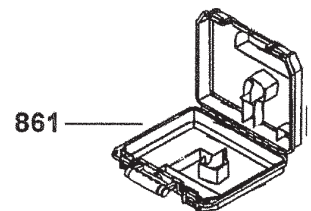
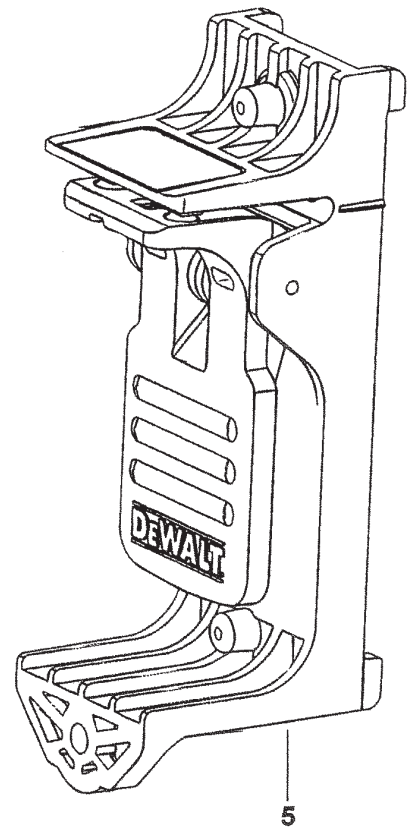
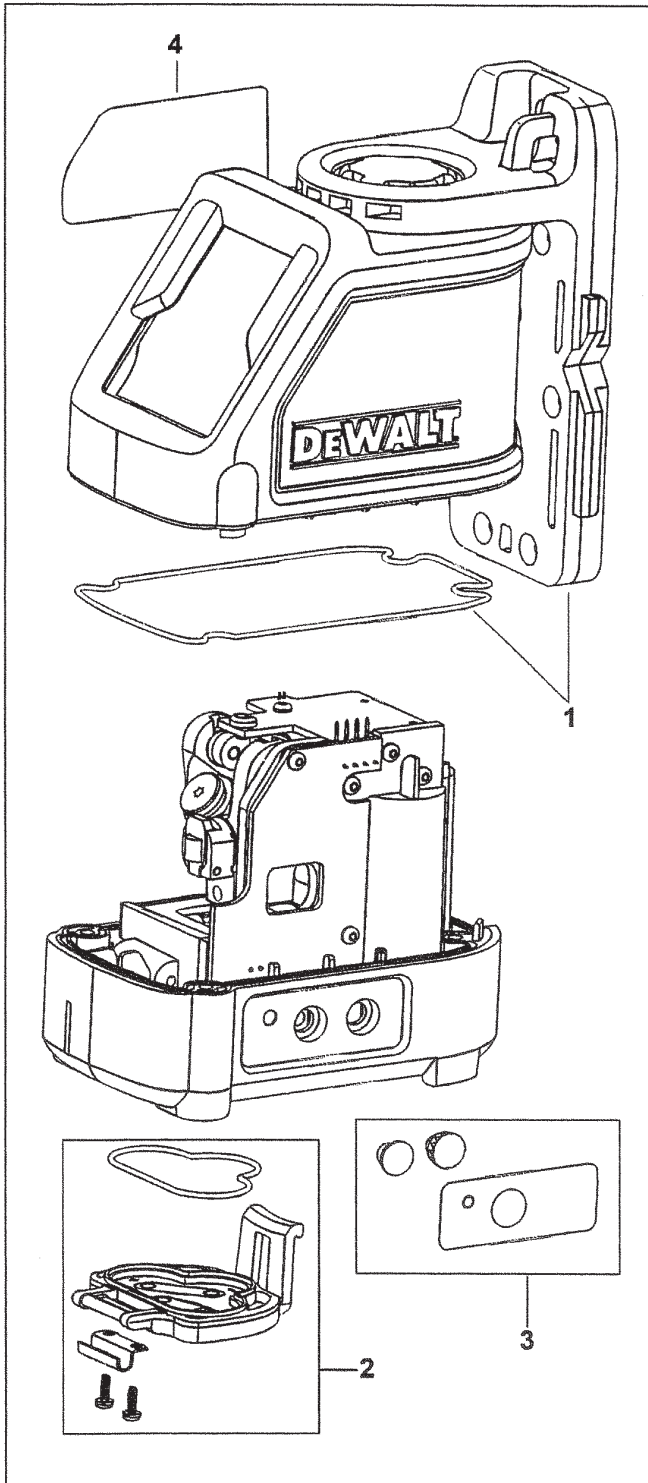



ZÁRUČNÍ LIST



ZÁRUČNÝ LIST



**ZÁRUČNÍ DOBA POSKYTOVANÁ PRODEJCEM NA PRODANÝ VÝROBEK JE:
ZÁRUČNÁ DOBA POSKYTOVANÁ PREDAJCOM NA PREDANÝ VÝROBOK JE:**

- 24 měsíců při prodeji zboží fyzické osobě – spotřebiteli pro soukromou přímou spotřebu (§ 620 Občanského zákoníku)
- 24 mesiacov pri predaji tovaru fyzickej osobe – spotrebiteľovi pre súkromnú priamu osobnú spotrebu (§ 52 a § 620 Občianskeho zákonníka)
- 12 měsíců při prodeji zboží podnikateli, který ho používá v rámci své obchodní nebo jiné podnikatelské činnosti (§ 429 Obchodního zákoníku)
- 12 mesiacov pri predaji tovaru podnikateľovi, ktorý koná v rámci svojej obchodnej alebo inej podnikateľskej činnosti (§ 429 Obchodného zákonníka)

Od data prodeje/Od dátumu predaja:

Kupující prohlašuje, že účel nákupu je pro/Kupujúci prehlasuje, že účel nákupu je pre:

- Přímou osobní spotřebu/Priamu osobnú spotrebu
- Obchodní a podnikatelskou činnost/obchodnú a podnikateľskú činnosť

IČO:

Číslo pokladničního dokladu - faktury/Číslo pokladničného dokladu - faktúry:

TYP VÝROBKU:

CZ	Výrobní kód	Datum prodeje	Razítko prodejny Podpis
SK	Číslo série	Dátum predaja	Pečiatka predajne Podpis

